

PRECALENTADORES DE AIRE COMBURENTE

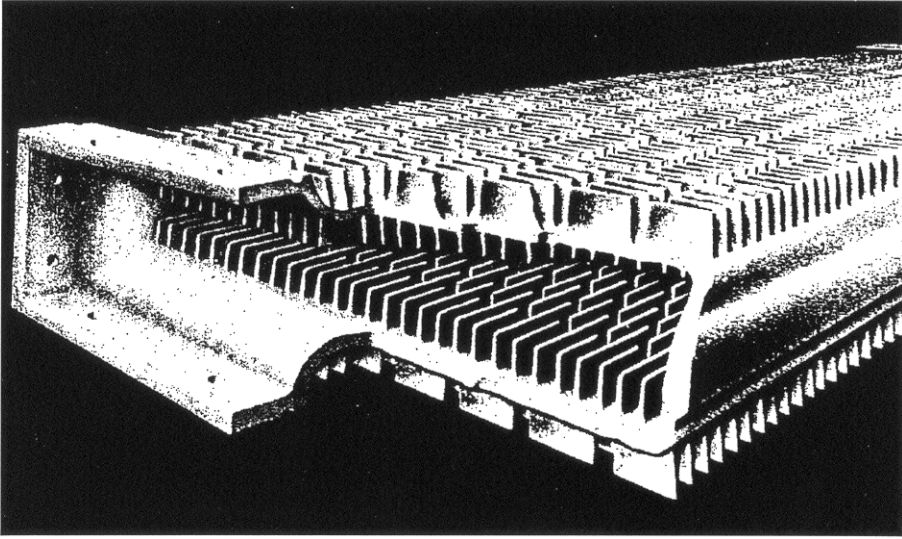

Calentadores de tubos de hierro fundido con aletas. Los tubos se colocan horizontalmente pasando el aire por su interior y los gases calientes por el exterior.

FUENTE: L.A. MOLINA y J.M ALONSO: "Calderas de Vapor en la Industria"., Ed. Cadem-Eve, Bilbao (1996)

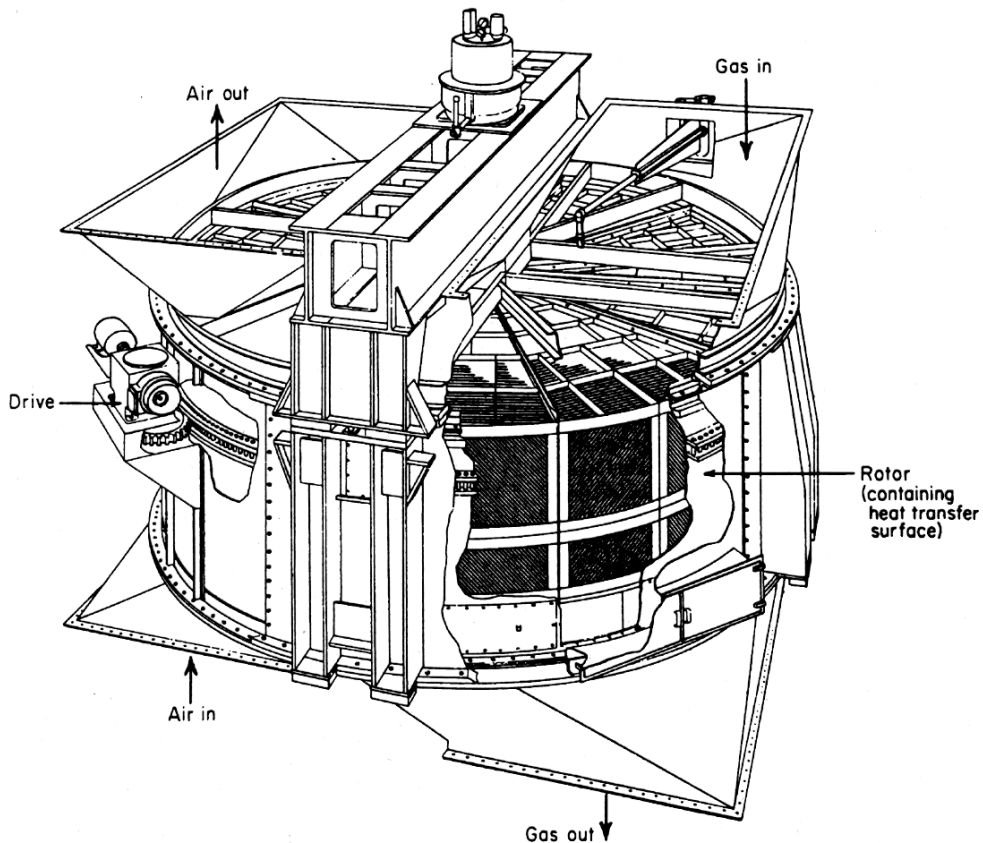

Calentador regenerativo Ljungstrom. La superficie de calefacción gira, sometiéndose alternativamente al flujo de gas caliente y a la corriente de aire

FUENTE: Perry, cap. 27 (2001)

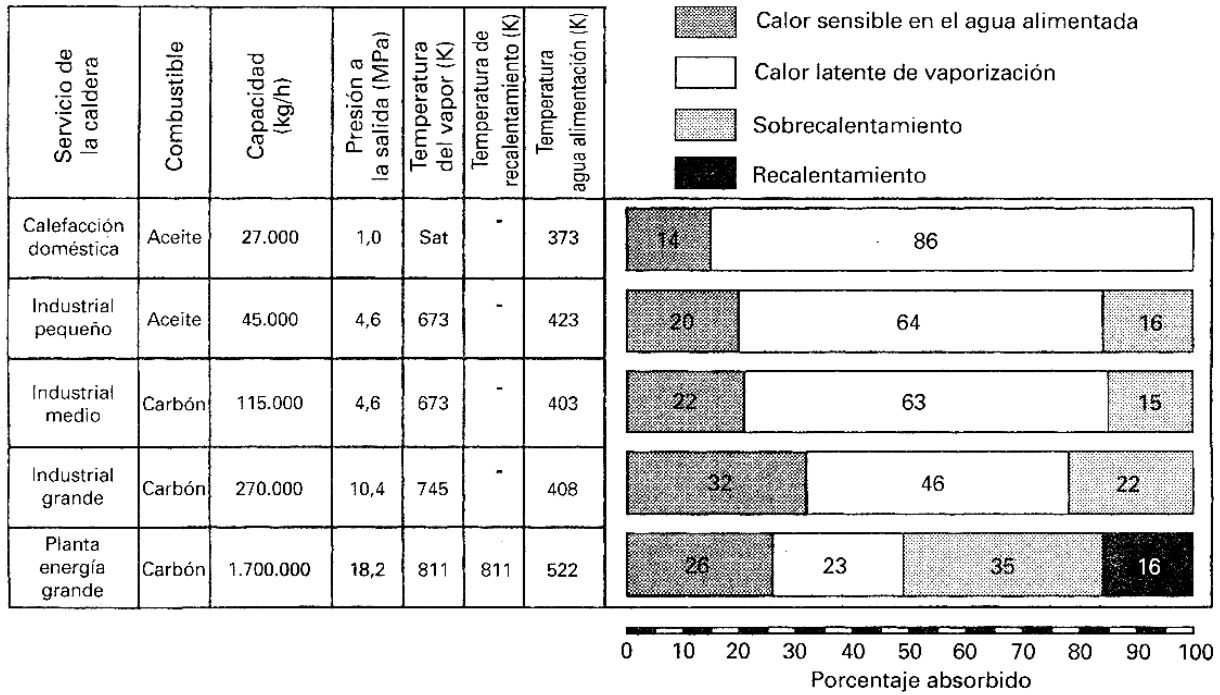

Características operativas y distribución del calor absorbido para varios tipos de calderas.

FUENTE: Perry, cap. 27 (2001)